

LOCAL/AMBIENTE	BLOCO E – LAMAN – Laboratório de automação da manufatura	Nº DE SERVIDORES EXPOSTOS	08
----------------	---	---------------------------	----

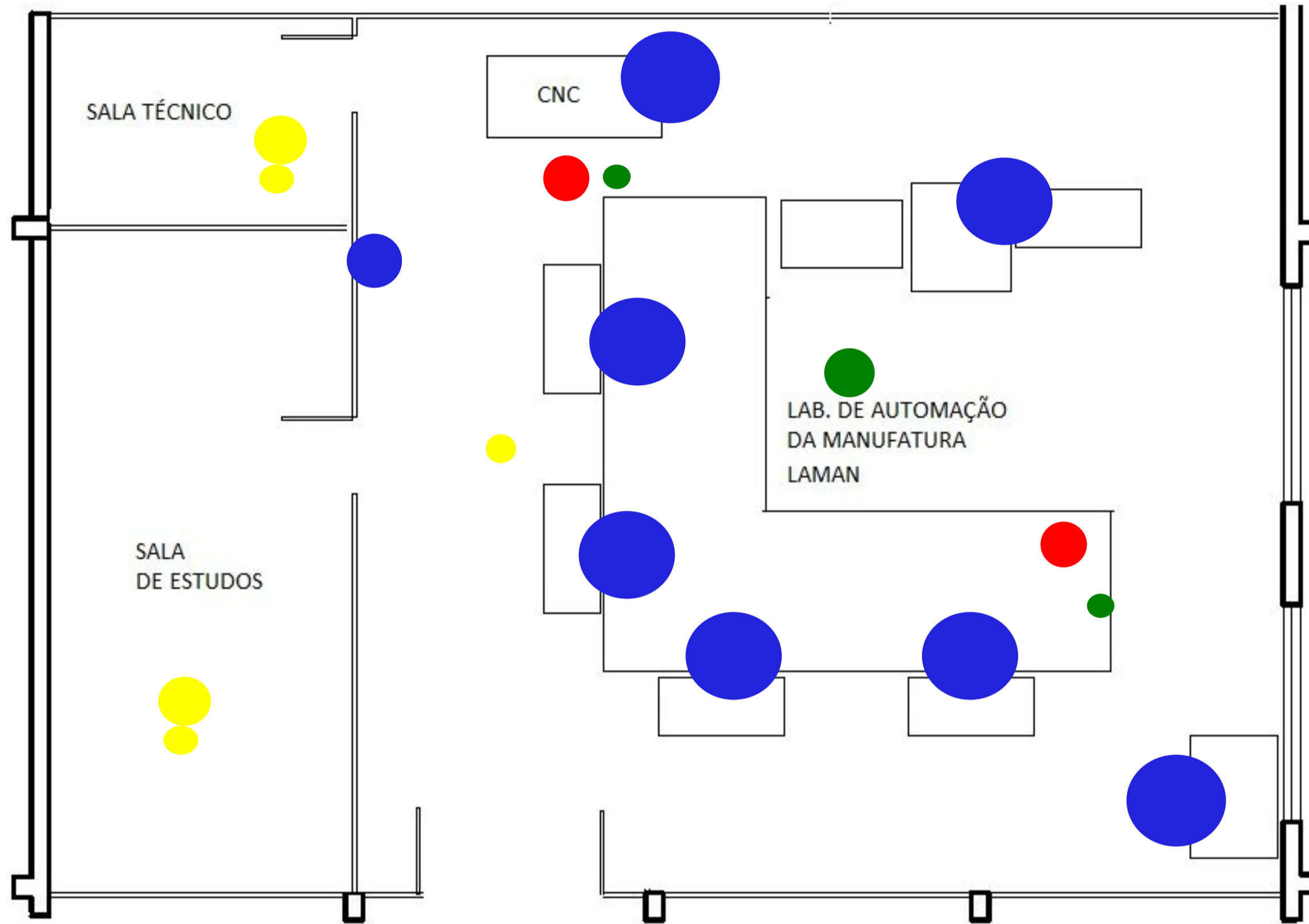

RISCOS	AGENTES/FONTES	GRAU de RISCO	RECOMENDAÇÕES para PREVENIR ACIDENTES
FÍSICO	Prejudicial contato das mãos ao manusear materiais	●	Usar luvas de proteção
FÍSICO	Ruído dos equipamentos	●	Usar protetor auricular se utilizar continuamente
QUÍMICO	Óleos e produtos químicos	●	Usar luvas.
ERGONÔMICO	Trabalho predominante em pé ou sentado	●	Quando possível alternar postura sentada e em pé
ERGONÔMICO	Vícios posturais durante a digitação e uso do computador	●	Manter postura correta com coluna ereta, braços e pernas com um ângulo de 90°
ERGONÔMICO	Mobílias e cadeiras inergonômicas	●	Instalar mobílias/cadeiras com características ergonômicas
ACIDENTE	Risco de incêndio	●	Manter extintor no local
ACIDENTE	Risco de cortes, esmagamentos, escoriações	●	Cuidado ao manusear equipamentos movidos a ar comprimido ou sob pressão hidráulica. Usar EPIs.
ACIDENTE	Risco de choque elétrico	●	Cuidado ao manusear equipamentos elétricas. Usar EPIs
ACIDENTE	Movimentação de robôs	●	Cuidado ao se aproximar dos robôs em movimento. Programar movimentos mais lentos. Muita atenção quando estiverem em operação.
ACIDENTE	Necessidade de treinamento	●	Operar a linha de manufatura somente na presença de pessoa autorizada. Ficar atento aos botões de emergência.

EPIs



LEGENDA			
Grupos de Risco	Grau de Risco de Acidentes e Doenças do Trabalho		
● Risco Físico	Pequeno ●	Médio ●	Grande ou Grave ●
● Risco Químico			
● Risco Biológico			
● Risco Ergonômico			
● Risco de Acidente			